

INSTRUCTIONS D'UTILISATION

Pied à Coulisse Numérique à Rainure Symétrique

Résolution: 0,01mm/0,0005"

Code	Largeur de la rainure	Diamètre de l'arbre	Précision
1531-60	6-45mm	Ø10-120mm	±0,05 mm

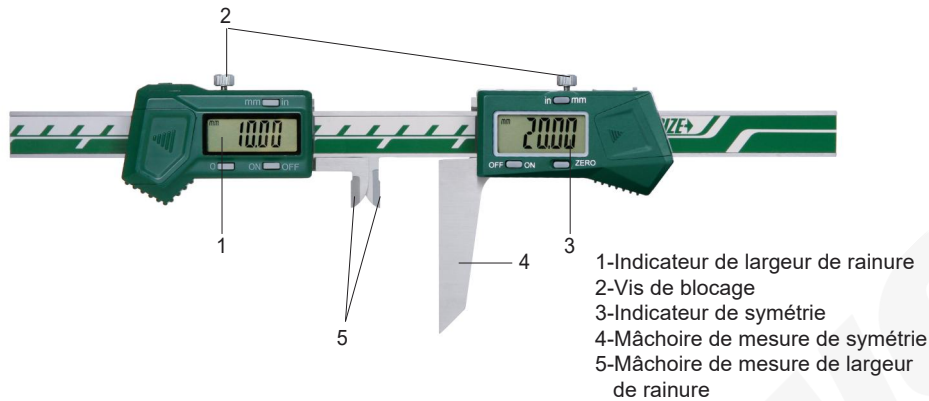

- 1-Indicateur de largeur de rainure
- 2-Vis de blocage
- 3-Indicateur de symétrie
- 4-Mâchoire de mesure de symétrie
- 5-Mâchoire de mesure de largeur de rainure

1. Installez la pile : retirez le couvercle du compartiment à pile (fig. 1), placez la pile CR2032 dans le compartiment, le pôle positif (+) de la pile devant être tourné vers l'extérieur, puis refermez le couvercle.



fig.1

2. Boutons :

- " in/mm " --- conversion pouces/millimètres
- " OFF/ON " --- mise en marche/arrêt
- " ZERO ", " 0 " --- remise à zéro

3. Avant utilisation, essuyez la surface de mesure avec un chiffon doux et propre, puis fermez complètement les mâchoires et appuyez sur le bouton " ZERO " pour remettre l'échelle à zéro. Vérifiez régulièrement que le réglage du zéro est correct.

4. Mesure :

- Insérez les mâchoires de mesure de la largeur de la rainure dans la rainure à mesurer, puis tirez lentement sur le dispositif d'affichage de la largeur de la rainure jusqu'à ce que les mâchoires de mesure soient en contact total avec la rainure ; la valeur affichée à ce moment-là sur l'écran de mesure de la largeur de la rainure correspond à la largeur de la rainure.
- Déplacez les mâchoires de symétrie de manière à ce qu'elles soient en contact avec la pièce (fig. 2), puis notez la valeur a affichée à ce moment-là sur l'écran de symétrie.
- Faites pivoter le pied à coulisse de 180°, insérez les mâchoires de mesure de la largeur de la rainure dans la rainure à mesurer, puis tirez lentement le dispositif d'affichage de la largeur de la rainure jusqu'à ce que les mâchoires de mesure de la largeur de la rainure soient en contact avec la rainure. Déplacez les mâchoires de mesure de la symétrie de manière à ce qu'elles soient en contact avec la pièce (fig. 3), puis notez la valeur de symétrie " b " affichée à ce moment-là. Calculez la différence entre les deux lectures comme étant " Δ ".
- Les opérations ci-dessus doivent être effectuées une fois dans les sections transversales radiales aux deux extrémités de la longueur de la rainure. Prendre la plus grande valeur absolue de la différence entre les lectures des sections transversales des deux mesures comme Δ1, et la plus petite valeur absolue comme Δ2.
- Calculez l'erreur de symétrie " f " de la rainure de clavette de l'arbre conformément aux dispositions de l'annexe A.12 de la norme GB/T 1958-2004 " Spécifications géométriques des produits (GPS) – Prescriptions de vérification des tolérances géométriques ".

$$f = \frac{2\Delta_2 h + d(\Delta_1 - \Delta_2)}{d-h}$$

Dans la formule : d = diamètre de l'arbre,
h = profondeur de la rainure de clavette

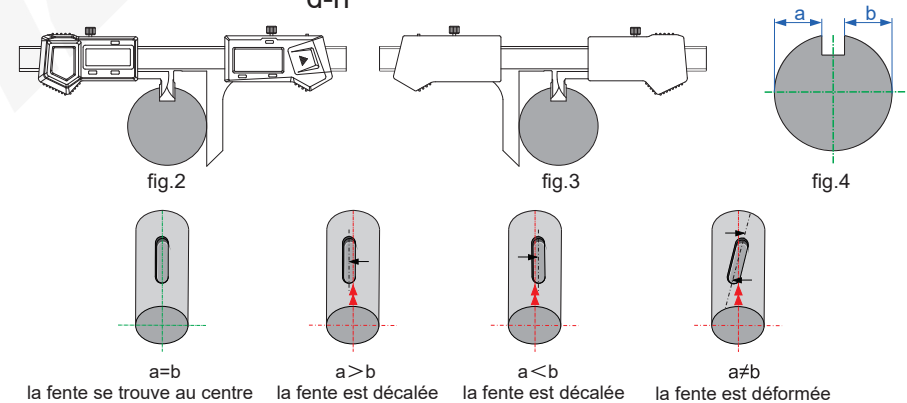

5. Câble de sortie de données en option (7315-22, 7302-22).

6. Veillez à ce que la surface de mesure reste propre pendant l'utilisation afin d'éviter que la poussière fine n'altère les résultats de mesure.

7. Une pile peut durer un an. Si le pied à coulisse n'est pas utilisé pendant une longue période, veuillez retirer la pile. Sinon, du liquide pourrait s'écouler de la pile et endommager le pied à coulisse.

8. La température de fonctionnement est comprise entre 0 et 40 °C (32 et 104 °F) ; l'humidité relative ne doit pas dépasser 80 %.

MN-1531-60-FR